

# LINOFOG MIX

## FOGFYLLNING LINOFOG MIX

Linofog Mix har tagits fram för att förse industrin med en säker och hållbar fogmassa. Den kännetecknas av en utomordentlig tryckstyrka och elasticitet.

Linofog Mix är baserad på polyuretan och appliceras lämpligast med en "mix tub" (fog pi stol). Linofog fungerar i minusgrader, ända ned till  $-50^{\circ}\text{C}$ . Materialet får dock inte komma i kontakt med vatten och fukt eller låga temperaturer vid applicering. Dessutom har Linofog Mix en god kemikaliebeständighet, vilket tydligt framgår av förteckningen nedan.

En förstklassig och professionell gjutning av ett golv är inte alltid tillräcklig för att bästa möjliga resultat ska kunna erhållas. För att förhindra sprickor i betonggolv blir det därför allt vanligare att man sågar ut sprickanvisningar i kvadrater om ca 6 x 6 m eller 8 x 8 m, beroende på pelare etc. Efter tidigast 3-6 månader dammsugs, primas och fylls fogarna. Därefter slipas fogarna av med en slipmaskin.

Linofog Mix kan också användas till spricklagning och mindre skador.

**Syra:** 10% svavelsyra  
50 % fosforsyra  
50 % kromsyra

**Alkaliskt:** 1 % kaustik soda  
1 % ammoniak

**Salt:** NaCl  
 $\text{Na}_2\text{CO}_3$   
10 %  $\text{NaHCO}_3$

**Animaliskt:** fett  
protein  
blod

**Vegetabiliskt:** fett  
protein  
socker

**Olja:** råolja  
lättolja maskinolja  
lampfotogen (mineralisk)

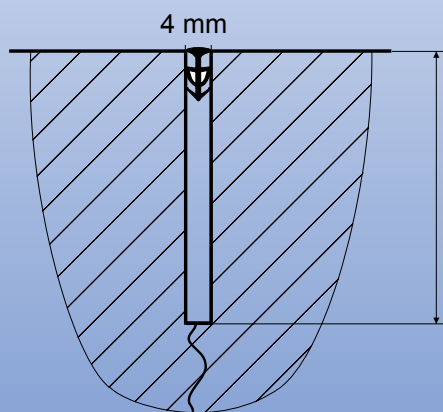

Sågdjup 1/4-1/3  
av golvets totala  
tjocklek

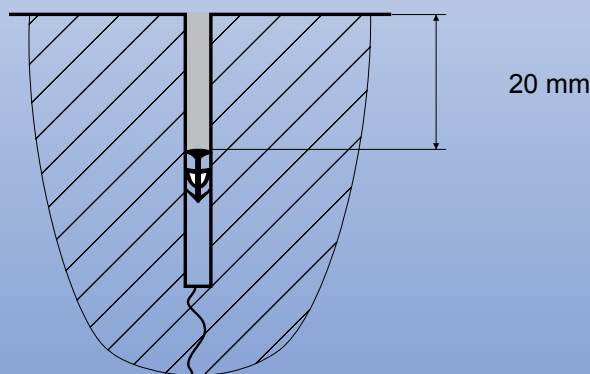

Se separat läggninginstruktion.

*AB Lindec strävar efter att lämna korrekt information beträffande tekniska frågor och hantering av sina produkter. Däremot, då AB Lindec inte har någon kontroll varken över hur produkterna blandas och hanteras eller över hur förhållandena är på byggsplatsen, kan AB Lindec inte på något vis hållas ansvariga. AB Lindec kan endast ansvara för produkternas kvalitet vid leveranstillfället.*

**ab lindec**

Box 5, 421 21 V.Frölunda, Sweden,  
Fax +46-31-298876, info@lindec.se,

Tfn +46-31-298810,  
www.betonggolv.com